

# Ottagono

DESIGN  
ARCHITETTURA  
IDEE

227 Febbraio - February 2010  
Full text in English  
€ 7,50 ITALY ONLY

ARCHITETTURA

## residenze unifamiliari abitare secondo MVRDV

DESIGN

### utensili e fai da te

PRODUZIONE

### elementi per il bagno



ARCHITECTURE

single-family homes  
the MVRDV standard of living

DESIGN

tools and do it yourself

PRODUCTION

bathrooms ideas

## Tavolo, libreria o letto? Una struttura multifunzionale prende 'libera' forma da un gioco di montaggio Table, bookcase or bed? Assembly tricks give this multi-functional piece a 'free form'

Luoto, disegnato da Sami Rintala per Danese.  
Luoto, designed by Sami Rintala for Danese

È un arredo 'trasformista' capace di interpretare più ruoli con estrema versatilità. Luoto, disegnato da Sami Rintala per Danese, si presenta come un oggetto libero di evolvere e soddisfare diverse esigenze funzionali e per questo definirlo con una denominazione tipologica sarebbe limitativo. Al principio, infatti, le forme austere di una scatola vestono una seduta contenitore, poi il disegno geometrico si arricchisce per diventare tavolo-mobile (con ruote), e si completa in una struttura che è allo stesso tempo parete divisoria, libreria, letto e spazio raccolto, in dialogo però con l'ambiente circostante. Collocabile sia in interni sia in esterni, Luoto non si inserisce nello spazio come semplice arredo,

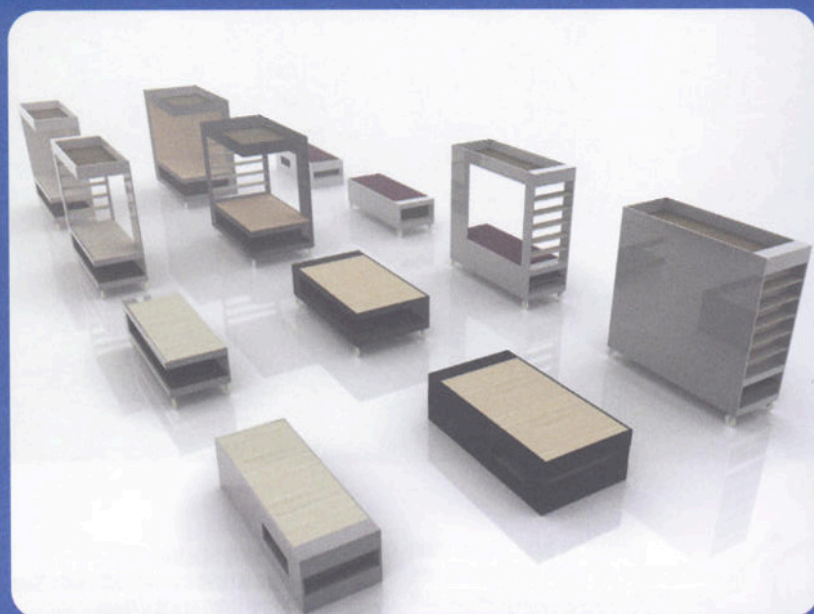

ma lo definisce creando luoghi per il contenimento degli oggetti o superfici che si possono chiudere o aprire verso l'esterno, per stabilire relazioni di intimità o condivisione. La struttura portante è realizzata con pannelli in legno Mdf rafforzati al loro interno dei tiranti in acciaio per dare stabilità al volume principale. L'aggiunta dei diversi elementi compositivi tramite semplici fissaggi o dei pannelli accessori mediante incastro accresce la funzionalità perseguita anche con scelte formali, come il taglio predisposto nel vano inferiore che agevola la seduta e l'utilizzo del tavolo di lavoro. Un'altra scelta dal punto di vista costruttivo riguarda i piani orizzontali, a cui è richiesta una maggiore resistenza, realizzati in tamburato impiallacciato in tulipier. Le lavorazioni abbinano le tecnologie più moderne alla cura estrema per i dettagli. Nel caso delle finiture, grazie alla collaborazione con Ilva, segue l'impiego di vernici completamente naturali e rispettose dell'ambiente. Le caratteristiche di ecosostenibilità contraddistinguono l'arredo camaleontico, a partire dalla longevità resa possibile dalle infinite riconfigurazioni ottenibili. Proseguono nei materiali impiegati, semilavorati industriali e legno, facili da sostituire e riparare, e in più differenza per un corretto riciclo. Dimensioni 220x120x200h cm. A 'chameleon' piece of furnishing takes on different roles with great versatility. Luoto was designed by Sami Rintala for Danese, a piece that freely transforms to meet different functional demands. Describing it with just one name would be limiting. At first, the austere lines of a box make up a storage unit/seat. Then the geometric form is added to and becomes a table/cabinet (with wheels), and then it is completed in a structure that is simultaneously partition, bookcase, bed and a private space, though one that still dialogues with its surroundings. Luoto can go indoors or outdoors. Rather than fitting into a space as a mere furnishing piece, it defines the space, creating places for storing objects and surfaces that can be closed

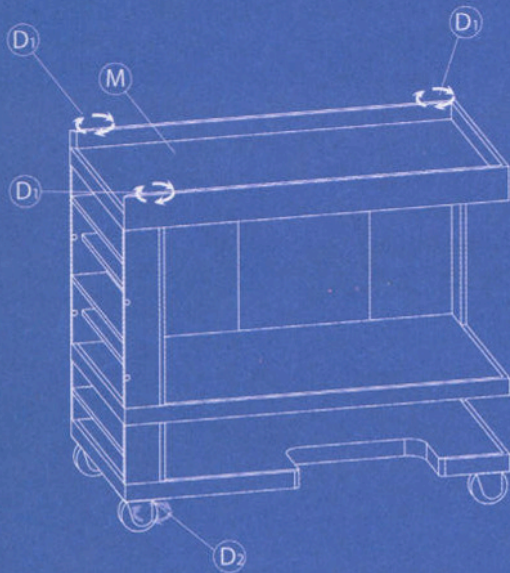
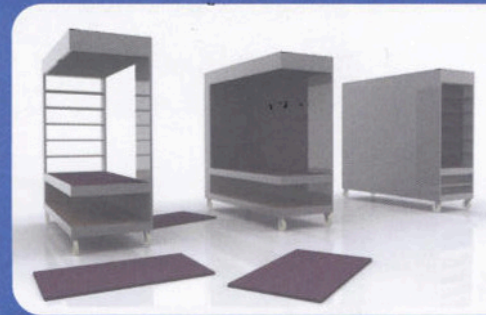
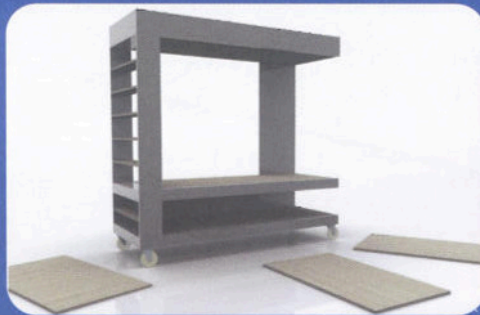
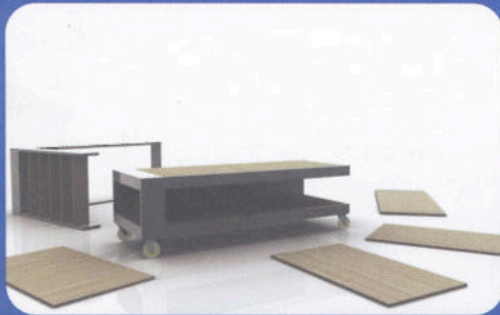
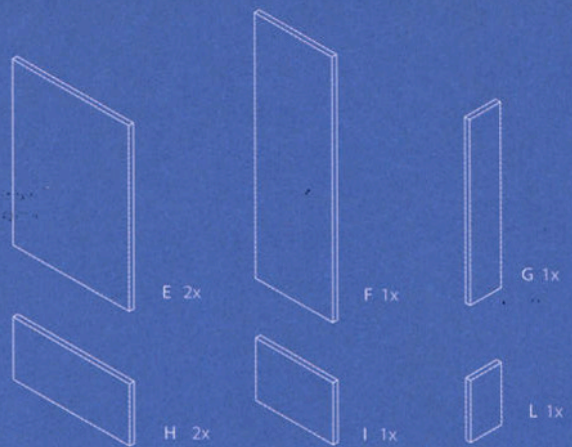
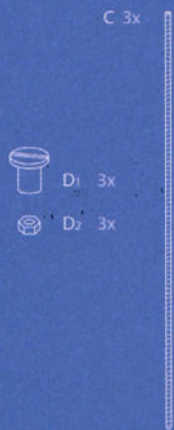
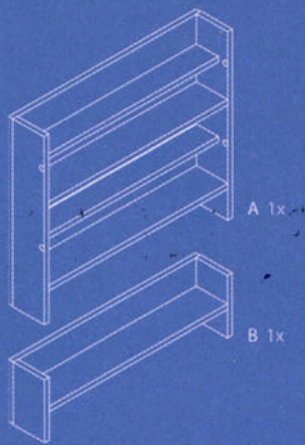

or opened outwards, for relationships based on privacy or sharing. The bearing structure is MDF wood panels, which have steel tie rods inside to give stability to the main volume. The addition of various compositional elements through simple attachments or joined accessory panels enhances its functionality, which is also backed by choices in form, such as an opening in the lower compartment that facilitates seating and use of the work table. Another construction choice for the horizontal surfaces, which require greater strength, was the use of double-panel veneered with tulipier wood. The crafting combines advanced technology with meticulous attention to details. Through Ilva's contribution, the piece uses completely natural paints that respect the environment. Eco-sustainability is a defining feature of the chameleon-like furnishing piece, starting from the long life that comes from its infinite possible reconfigurations. Then there is its use of materials: industrial semi-finished materials and wood, easy to replace and repair, as well as easy to take apart for recycling. Dimensions: 220x120x200h cm.

